

MACCHINE PER CONTRAFFORTI E SOTTOPIEDI
MACHINES FOR COUNTERS AND INSOLES

COMEC

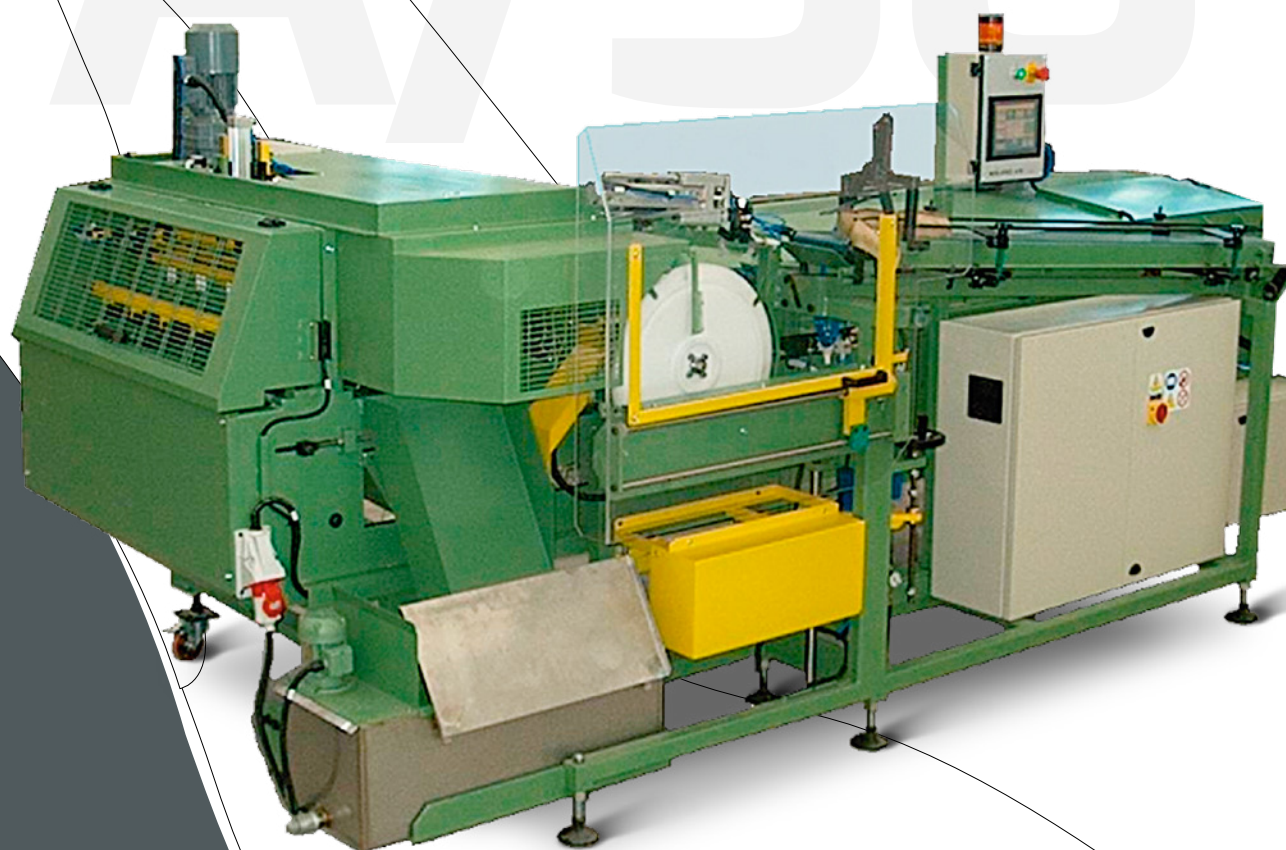

linea contrafforti
counters line

incollatrice gluing machine

A/30

CONTRAFFORTI GARBATI / MOULDED COUNTERS

linea contrafforti
counters line



COMEC

incollatrice | gluing machine A/30

L'INCOLLATRICE mod.A/30 è una macchina automatica per l'incollaggio e il confezionamento dei contrafforti garbati.

L'operazione viene eseguita in tre fasi:

1. Incollaggio
2. Asciugatura
3. Confezionamento su file.

Nella prima fase di incollaggio un nastro di alimentazione provvede al carico dei contrafforti ed un sistema di ventose provvede a caricare il contrafforte garbato su un dispositivo rotante che lo immerge poi in una vasca di colla. Il dispositivo stesso è predisposto per incollare parzialmente o totalmente il contrafforte mediante semplici regolazioni, a seconda delle esigenze dell'operatore. Nella seconda fase i contrafforti vengono depositati su una serie di ganci in linea e fatti passare attraverso un tunnel ventilato. Alla fine del tunnel vengono posizionati in file per essere confezionati manualmente.

The GLUING MACHINE mod.A/30 is an automatic machine for the gluing and the packing of the moulded counters.

The operation is made in three phases:

1. Gluing
2. Drying
3. Packing on file

In the first gluing phase a feeding belt provides to load the counters and a sucking disk system provides to load the moulded counters on a rotating device that dip it in a glue tank. the device is prepared to glue partially or totally the counter by simple adjustments concerning the operator requirements. In the second phase the counters are placed on a set of hooks and they are conveyed through a ventilated tunnel. At the end of the tunnel they are placed on file to be packed manually.

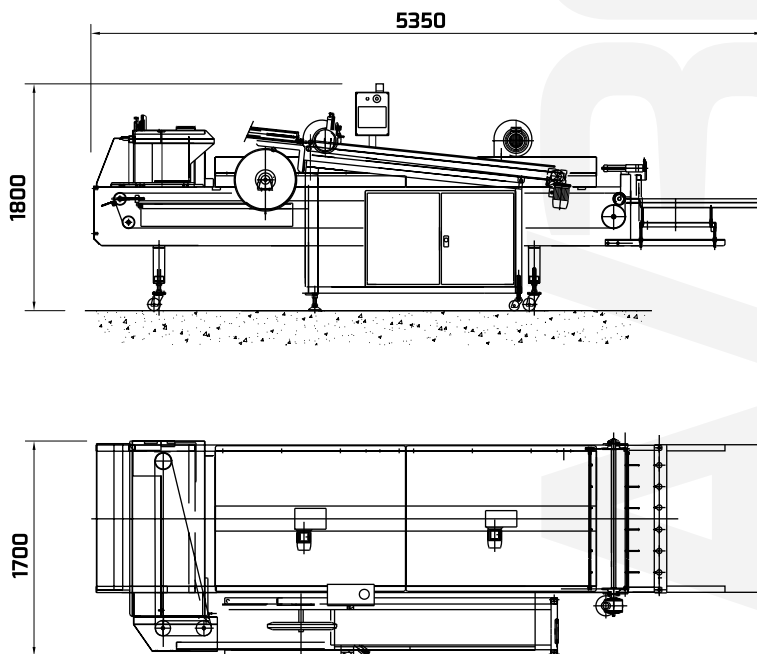

Funzionamento meccanico, pneumatico

Operation mechanical/pneumatic

Produzione massima oraria

Maximum hourly output

800 paia/ora
pairs/hour

Alimentazione macchina

Supplied voltage

230/400 V

Potenza assorbita

Absorbed power

1,5 kW

Consumo aria

Air consumption

250 NL/min

Peso complessivo

Overall weight

1350 Kg

COMEC s.r.l.
via Copernico 58/60
36034 Malo (Vicenza) - Italy
tel +39 0445 588021
fax +39 0445 588011
info@comec-italy.com
www.comec-italy.com

COMEC SRL SI RISERVA IL DIRITTO DI MODIFICARE IN QUALUNQUE MOMENTO IL SUO PRODOTTO SENZA PREAVVISO
COMEC RESERVES THE RIGHT TO MAKE CHANGEMENTS ON THE PRODUCT AT ANY TIME, WITHOUT NOTICE